

013/G.GG...Y 013/TP.GG...

PLATAFORMA DE TRABAJO DE SECCIÓN TRIANGULAR/TRAPEZOIDAL

Idónea para operaciones en líneas de transmisión aéreas, utilizable sea en posición horizontal como en vertical.

Fabricada en aleación ligera de aluminio, soldada (sistema certificado TIG) con clavijas antideslizamiento.

Equipada de gancho en acero galvanizado orientable/plegable **Mod. AGG/SS** (lado torre) y gancho en acero galvanizado orientable/plegable **Mod. AG/SS** (lado conductor).

- Carga de trabajo horizontal: 200 daN (triangular) ó 300 daN (trapezoidal);

- Carga de trabajo vertical: 300 daN.

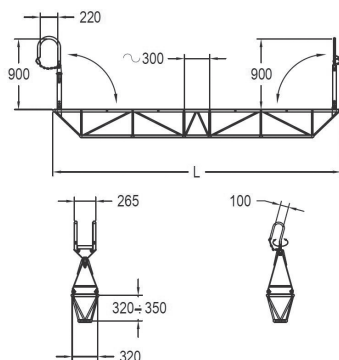

017

PLATAFORMA DE TRABAJO DE SECCIÓN RECTANGULAR

Idónea al utilizo en posición horizontal.

Fabricada en aleación ligera de aluminio, soldada (sistema certificado TIG) con cubierta antideslizamiento "Graepel Gripp System".

Doble gancho orientable (lado torre), gancho con rueda en nylon (lado conductor).

- Longitud estándar 12m (4+4+4), otras longitudes a pedido;

- Carga de trabajo horizontal: 300 daN;

- Peso: 153 Kg.

