

## 013G.GG... ET 013TP.GG...

### ÉCHELLE D'ANCRAGE À SECTION TRIANGULAIRE/TRAPÉZOÏDALE

Conçue pour travaux sur des lignes aériennes, pour utilisation soit verticale soit horizontale.

Fabriquée en alliage d'aluminium léger, soudée (système certifié TIG) avec échelons antidérapantes.

Équipée d'un crochet pivotant/pliable en acier galvanisé avec double chaîne de sécurité **Mod. AG/SS** (côté pylône) et d'un crochet pivotant/pliable **Mod. AG/SS** (côté conducteur).

- Charge de travail horizontale 200 daN (triangulaire) ou 300 daN (trapézoïdale);
- Charge de travail verticale 300 daN.

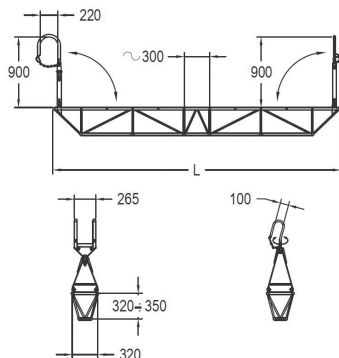

## 017

### PLATEFORME DE TRAVAIL À SECTION RECTANGULAIRE

Conçue pour une utilisation horizontale.

Fabriquée en alliage d'aluminium léger, soudée (système certifié TIG) avec plancher antidérapant «Graepel Gripp System», crochets pivotants/pliables, double crochet réglable (côté tour), crochet avec roue en nylon (côté conducteur).

- Longueur standard 12 m (4+4+4), autres longueurs sur demande;
- Charge de travail horizontale 300 daN;
- Poids 153 kg.

